

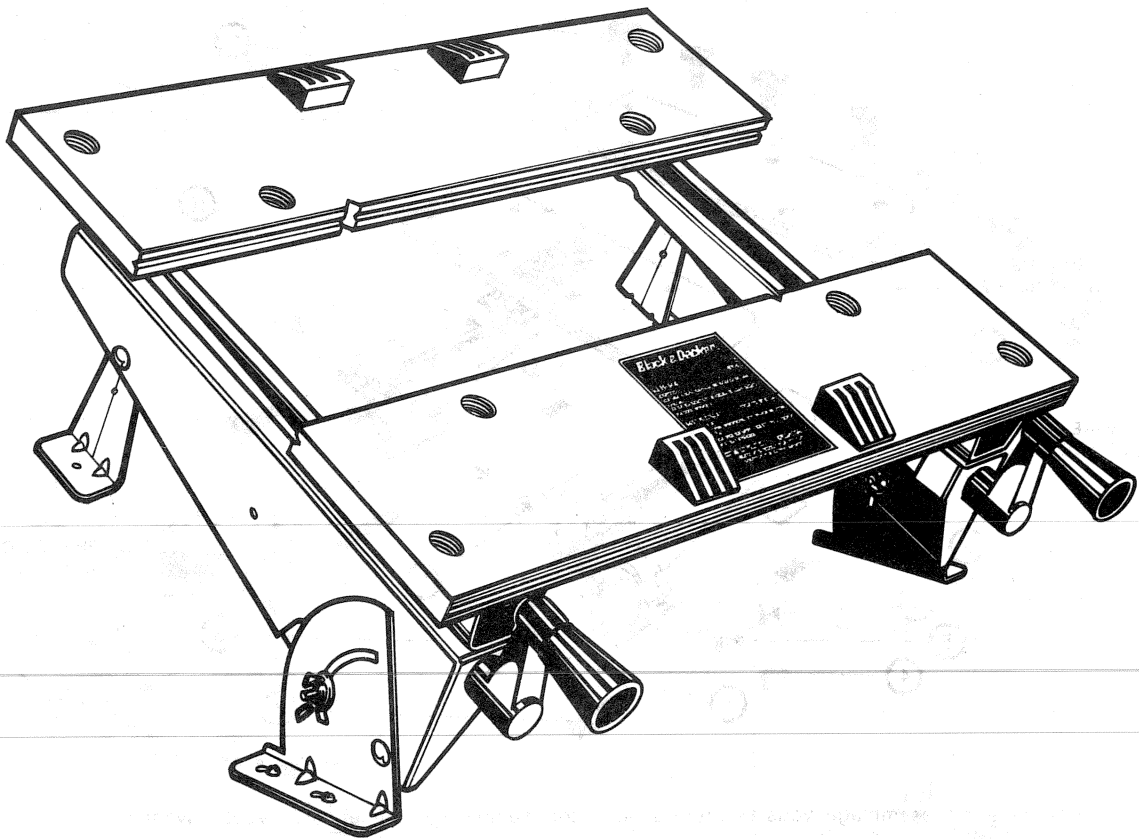

**Black & Decker**

## Le **WORKMATE** modèle de banc

79-008-04



Ce nouveau "Workmate" est un appareil d'atelier de grande qualité soigneusement conçu et fabriqué pour un rendement sûr des années durant.

Ce mode d'emploi vous permettra de vous familiariser avec le "Workmate". Il contient la description des éléments de sa fabrication ainsi que la marche à suivre pour son emploi. Vous y trouverez aussi les instructions pour le montage ainsi que des illustrations de quelques emplois types.

Lire attentivement ce petit manuel. En pleine connaissance des capacités du "Workmate", l'utilisateur pourra en tirer son plus grand avantage à l'exécution des nombreuses tâches pour lesquelles il a été conçu.

## LE "WORKMATE" DE BANC PRÊT À SERVIR

### Le "Workmate" de banc portatif

Il n'est pas nécessaire de boulonner le "Workmate" au banc ou à la table de travail. Les tampons avant et arrière (vignette 1) fixés aux sous-ensembles de montage vous permettront de vous en servir avec un minimum de glissement en plus de prévenir les égratignures à la surface de la table sur laquelle doit être placé le "Workmate".

**Attention:** à l'emploi du "Workmate" en position autre qu'à l'horizontale, vous devrez le boulonner tel qu'indiqué ci-après.

### Le "Workmate" de banc boulonné à l'aide des vis à bois

Quatre (4) vis à bois #10 (voir en page 2) sont fournies avec le "Workmate" de banc.

Deux trous de vissage pour vis #10 ont été percés dans chacun des deux ferrures de montage avant.

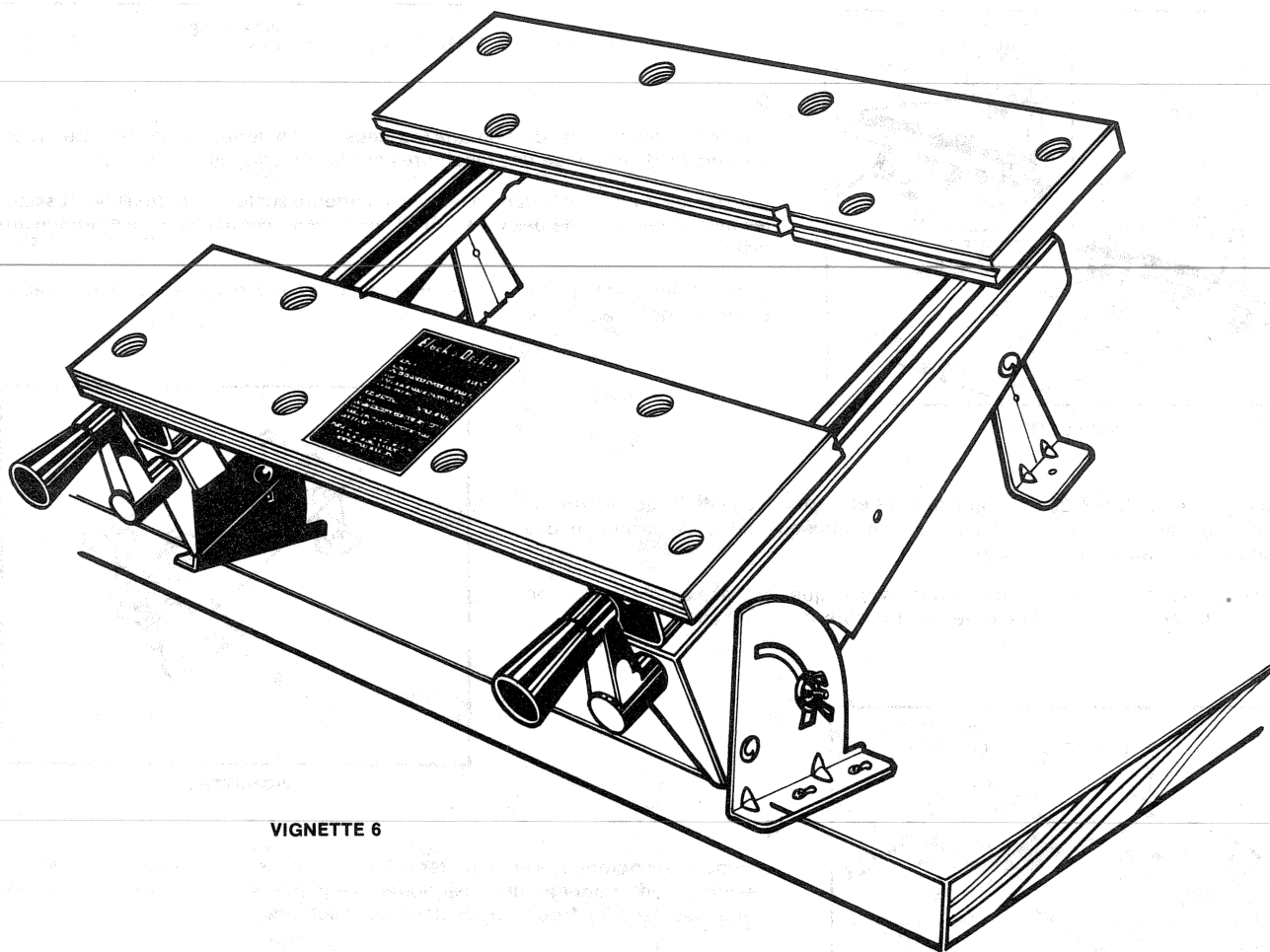

VIGNETTE 6

Placer le "Workmate" de banc sur la table de travail à laquelle il doit être fixé. Aligner les repères gravés sur les deux ferrures de montage avant avec le bord de la table afin de permettre de l'incliner jusqu'à 90° sans que les poignées se heurtent à la table.

Maintenant, introduire les quatre (4) vis à bois #10 dans les trous de vis percés à cette fin dans les ferrures de montage.

Pour enlever le "Workmate" de la table de travail, desserrer de quelques tours les quatre (4) vis, tirer le Workmate vers soi jusqu'à ce que les têtes des vis soient centrées dans les plus grands trous des ferrures de montage avant. Soulever le "Workmate" du banc; il se dégagera alors de ses vis de fixation.

Pour fixer de nouveau le "Workmate" à la table de travail, centrer les plus grands trous des ferrures de montage sur les têtes des vis et pousser sur le "Workmate" jusqu'à ce qu'il s'immobilise. Serrer alors à fonds les quatre (4) vis à bois.

## LE "WORKMATE" DE BANC EN POSITION INCLINÉ

Pour incliner le "Workmate" de banc à l'angle voulu, desserrer les deux écrous à ailettes (vignette 3), incliner le "Workmate" à l'angle qui vous convient. **Attention:** avant d'entreprendre le travail, veiller à ce que les écrous à ailettes soient serrés à fond et que le "Workmate" soit fermement boulonné à la table de travail.

## FUNCTIONNEMENT DES MÂCHOIRES

Les deux manivelles permettent d'écarter les mâchoires à un maximum de 5" et, vu que ces manivelles fonctionnent indépendamment, l'usager peut écarter les mâchoires en angle de 0" à 5".

A l'aide des mordaches orientables introduites dans leurs trous percés dans les mâchoires, la capacité en est accrue à 12".

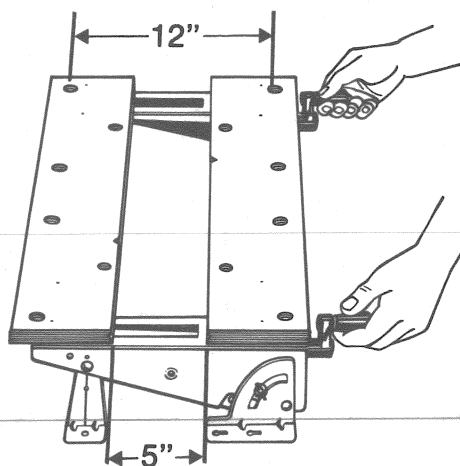

VIGNETTE 7

Réglage des mâchoires à l'aide des manivelles

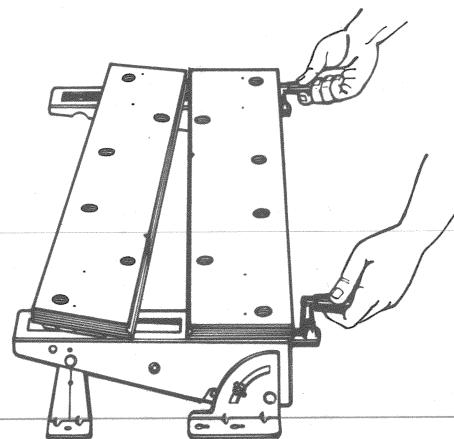

VIGNETTE 8

Réglage en angle des mâchoires, que favorise le fonctionnement indépendant des mâchoires.

## IMMOBILISATION D'OBJETS DE FORME IRRÉGULIÈRE

Grâce aux mordaches orientables et au fonctionnement indépendant des mâchoires, le "Workmate" de table peut retenir les objets des formes les plus irrégulières.

Immobilise les objets jadis impossibles à retenir.

Orienter les mordaches orientables pour immobiliser les pièces difficiles à manier. Logées aux extrémités des mâchoires, la capacité de serrage en diagonale est de 21 pouces.

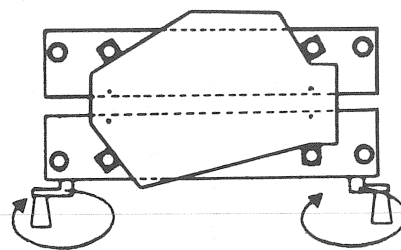

VIGNETTE 9

VIGNETTE 10

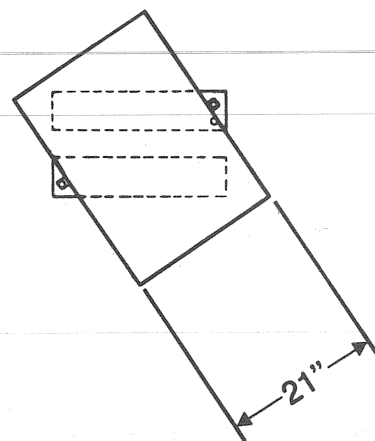

## USAGES DU "WORKMATE" DE BANC

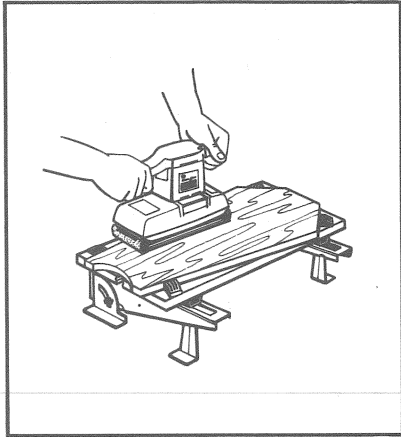

Immobilisation de pièces à poncer, raboter, scier.

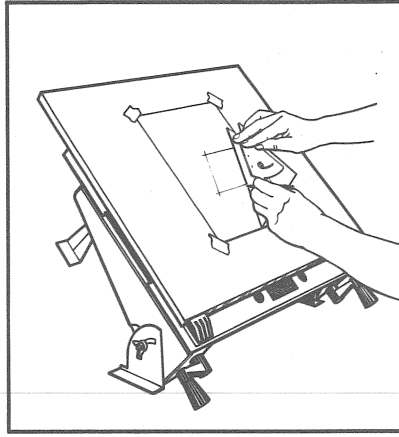

Fait fonction de table à dessin et chevalier de peintre.

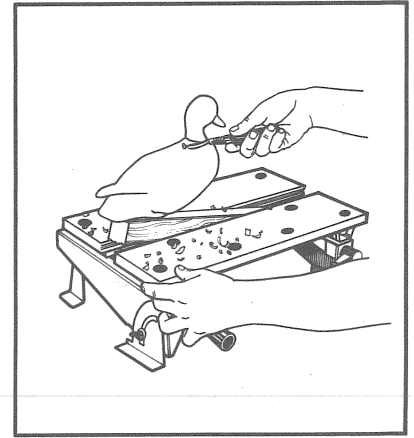

Pour retenir les pièces à sculpter, les canards de leurre, p. ex.

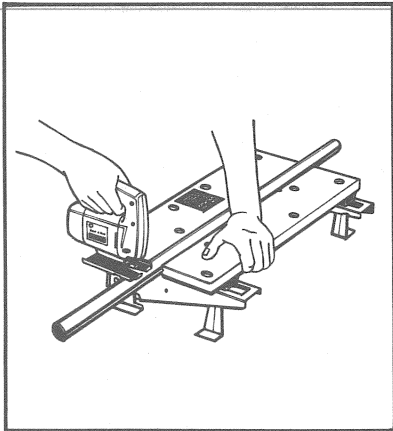

L'usinage de pièces cylindriques, retenues à l'horizontale dans les rainures en "V" de conception spéciale des mâchoires, devient petit jeu.

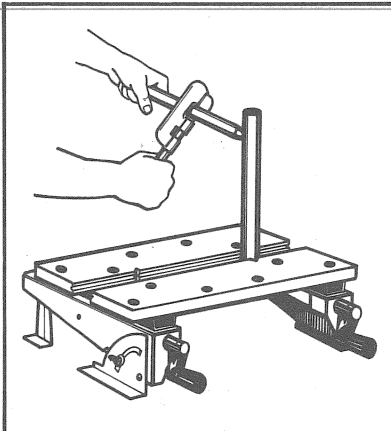

De même, les rainures en "V" verticales des mâchoires permettent de serrer à la verticale les pièces de forme cylindrique.

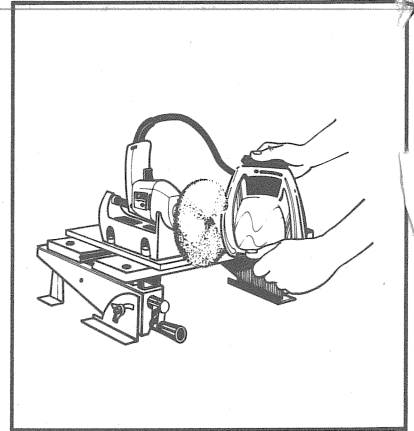

Vous voudrez vous servir plus souvent de vos outils électriques. Le polissage, par exemple, est plus facile avec le "Workmate".

Les vignettes n'illustrent que quelques emplois du "Workmate" de banc.

## RANGEMENT AU MUR

1. Le "Workmate" de banc en position fermée (horizontale), serrer à fond les deux écrous à ailettes.
2. Ramasser le Workmate de banc la face unie des mâchoires vers votre corps et les poignées pointant vers le plafond.
3. Appuyer les sous-ensembles du "Workmate" contre le mur.
4. A l'aide d'un crayon, introduit dans les trous de vis #10, tracer le profil des trous sur le mur.
5. Ensuite, placer le "Workmate" sur le plancher et visser deux vis #10 (non fournies) aux endroits indiqués par les marques de crayon, les enfonçant à 3/4 de leur longueur.
6. Ramasser de nouveau le "Workmate" tel qu'indiqué aux articles 1 et 2.
7. Les ferrures de montage avant sont percés de trous pour vis #10. Introduire les têtes des vis vissées au mur dans ces trous et laisser pendre le "Workmate" contre elles.

## ACCESSOIRES DU "WORKMATE" DE BANC

N° DE CAT.

79-010-04

MORDACHES ORIENTABLES

Jeu de deux. Pour retenir les gros objets de forme irrégulière.

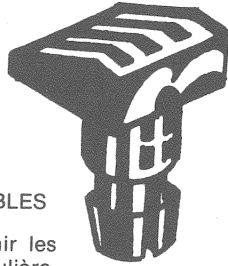

N° DE CAT.

79-011-04

"GRIPMATE"

Conçu tout spécialement pour retenir les pièces à coller, à fonçonner à la toupie, à poncer, à scier, et quoi encore.

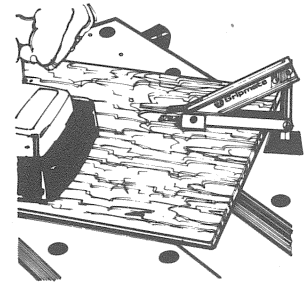

N° DE CAT.

79-013-04

"ROUTERMATE"

Becceau de toupie pour faciliter le toupillage. Retient fermement les toupies B & D ou d'autres marques en surface du "Workmate". Laisse les mains libres pour façonner toutes sortes d'évidages à la toupie.

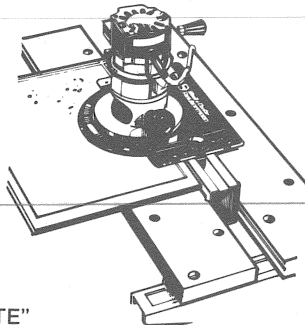

N° DE CAT.

79-012-04

"MITREIMATE"

Se loge fermement entre les mâchoires du "Workmate" pour retenir bien en place les pièces à ouvrir en onglets ou en biais. S'adapte à la plupart des scies circulaires 7/8". Tout indiqué pour le tronçonnage de poutres, lambourdes de planchers, colombages, plinthes, cadres de fenêtres, moulures.

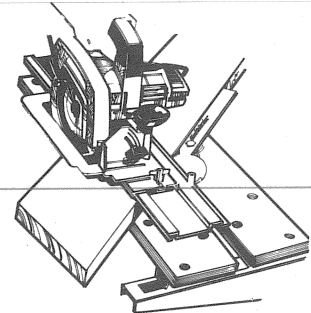

**Black & Decker**



**GARANTIE  
D'ÉCHANGE  
RAPIDE**

Le "Workmate" est garanti pour un an à compter de la date d'achat. S'il ne vous procurait pas entière satisfaction, il sera remplacé, sans frais, en retour au détaillant (s'il s'agit d'un détaillant accrédité) ou à un Centre de service Black & Decker, accompagné d'une preuve d'achat et de tous les accessoires d'origine. Cette garantie sera nulle et sans effet si le "Workmate" modèle de banc est employé en service commercial ou offert en location.

### CENTRES DE VENTE ET DE SERVICE BLACK & DECKER

HALIFAX, N.-E.: 3695 rue Barrington, Barrington Comm. Ctre., B3K 2Y3  
 QUEBEC, P.Q.: 2675 rue Dalton, Parc Colbert, Ste-Foy, G1E 6A8  
 MONTREAL, QUE.: 7865 boul. St-Laurent, H2R 1X1  
 LONGUEUIL, QUE.: 1568 Chemin de Chambly, J4J 3X5  
 VILLE DE LAVAL, QUE.: 1930 boul. St-Martin, H7S 1M9  
 DOLLARD-DES-ORMEAUX - Centre d'achats Blue Haven, QUE.: 3669 Chemin St-Jean, H9G 1X2  
 OTTAWA, ONT.: 285 Chemin Richmond, K1Z 6X3  
 BROCKVILLE, ONT.: 100 Avenue Central, K6V 4N8  
 SCARBOROUGH, ONT.: 729 Chemin Kennedy, M1K 2C6  
 DOWNSVIEW, ONT.: 592 Avenue Champagne, M3J 2T9  
 TORONTO, ONT.: 1180, The Queensway, M8Z 1R5  
 HAMILTON, ONT.: 180 Avenue Parkdale Nord, L8H 5X2  
 KITCHENER, ONT.: 671 Avenue Belmont Ouest, N2M 1N8  
 LONDON, ONT.: 631 Chemin Commissioners Est., N6C 2V1  
 WINDSOR, ONT.: 3707 Chemin Walker, N8W 3S9  
 SUDBURY, ONT.: 1496 Avenue Fairburn, P3A 1N7  
 WINNIPEG/ST. JAMES, MAN.: 934 rue St. James, R3H 0K3  
 REGINA, SASK.: 1076 rue Albert, S4R 2P8  
 SASKATOON, SASK.: N° 4 - 1622 Avenue Ontario, S7K 1S8  
 CALGARY, ALB.: 1003 - 11e S.O., T2P 0G2  
 EDMONTON, ALB.: 11440 Avenue 142e rue, T5M 1V1  
 VANCOUVER, C.B.: 20 Ouest, Deuxième Avenue, V5Y 1B5  
 NEW WESTMINSTER, C.B.: 301 Avenue Columbia, V3L 1A7

**BLACK & DECKER MFG. CO. LTD. BROCKVILLE, ONTARIO**

**NOTES**

---

---

---

---

---

---

---

---

---

---